

DEN LILLE GRØNNE 2011



BEMÆRK! Affaldskalender 2011 vedlagt - Gem den.

ODSHERRED
KOMMUNE

- lys, liv og landskab





Fagcentrene Ejendom og Byggeri, Natur og Miljø samt Trafik og Anlæg er samlet på adressen:

Rådhusvej 75
4540 Fårevejle
kommune@odsherred.dk
www.odsherred.dk

TELEFONNUMRE

Ejendom og Byggeri: 59 66 60 60
Natur og Miljø: 59 66 60 50
Trafik og Anlæg: 59 66 60 40
Affaldskontoret: 59 66 60 80

ÅBNINGSTIDER OG TELEFONTIDER

Mandag-torsdag kl. 10 - 14
Torsdag tillige kl. 16.00 - 17.30
Fredag kl. 10 - 12.

PERSONLIGT FREMMØDE

Alt personligt fremmøde skal ske til Odsherred Kommune, Rådhusvej 75, 4540 Fårevejle.

POST

Al post skal sendes til kommunens hovedadresse:

Odsherred kommune
Nyvej 22
4573 Højby
kommune@odsherred.dk

Da vi sender post tilbage som B-post og i øvrigt gerne vil sende så få breve som muligt, er det en god idé at skrive sin e-mailadresse på brevet, så vi kan svare på e-mail.

ODSHERRED FORSYNING

Odsherred forsyning er ikke længere en del af kommunen, men et selvstændigt aktieselskab. Odsherred Forsyning tager sig af:

- Opkrævning af forbrugsafgifter
- Den offentlige spildevandsforsyning
- Kommunal vandforsyning i Nykøbing og Egebjerg
- Tømningsordning af hustanke (septiktanke og samletanke for spildevand) - 59 66 63 55.
slamsugning@odsherred.dk

Odsherred Forsyning
Hovedgaden 39
4571 Grevinge
Tlf. 59 66 63 33
forsyning@odsherred.dk
www.odsherredforsyning.dk

Den lille grønne 2011 samler mange af de grønne oplysninger, du har brug for som borger eller sommerhusejer i Odsherred Kommune. Læs mere på odsherred.dk.

Indhold

Afbrænding af haveaffald	22
Aviser, ugeblade og reklamer	14
BBR (Bygnings- og Boligregistret)	50
Beplantning/beskæring	36
Beskyttede naturtyper	27
Byggeri i by- og landzone	47
Byggeri i sommerhusområde	43
Byggesagsgebyrer	49
Dagrenovation/Helårsrenovation	6
Dagrenovation/Sommerhusrenovation	11
Ekstra sæk	12
Fortidsminder	34
Genbrugsstationer og grenplads	16
Glas og flasker	15
Jordforureningsområdet	29
Kæmpe-bjørneklo og andre invasive arter	32
Renovationsgebyrer	12
Selvbetjeningsoversigt	5
Skadedyr	41
Skel og hegn	39
Skorstensfejere	51
Storskrald/haveaffald og grene	20
Vandforsyning	42
Vandløb, grøfter, dræn	24
Villaolietanke	31

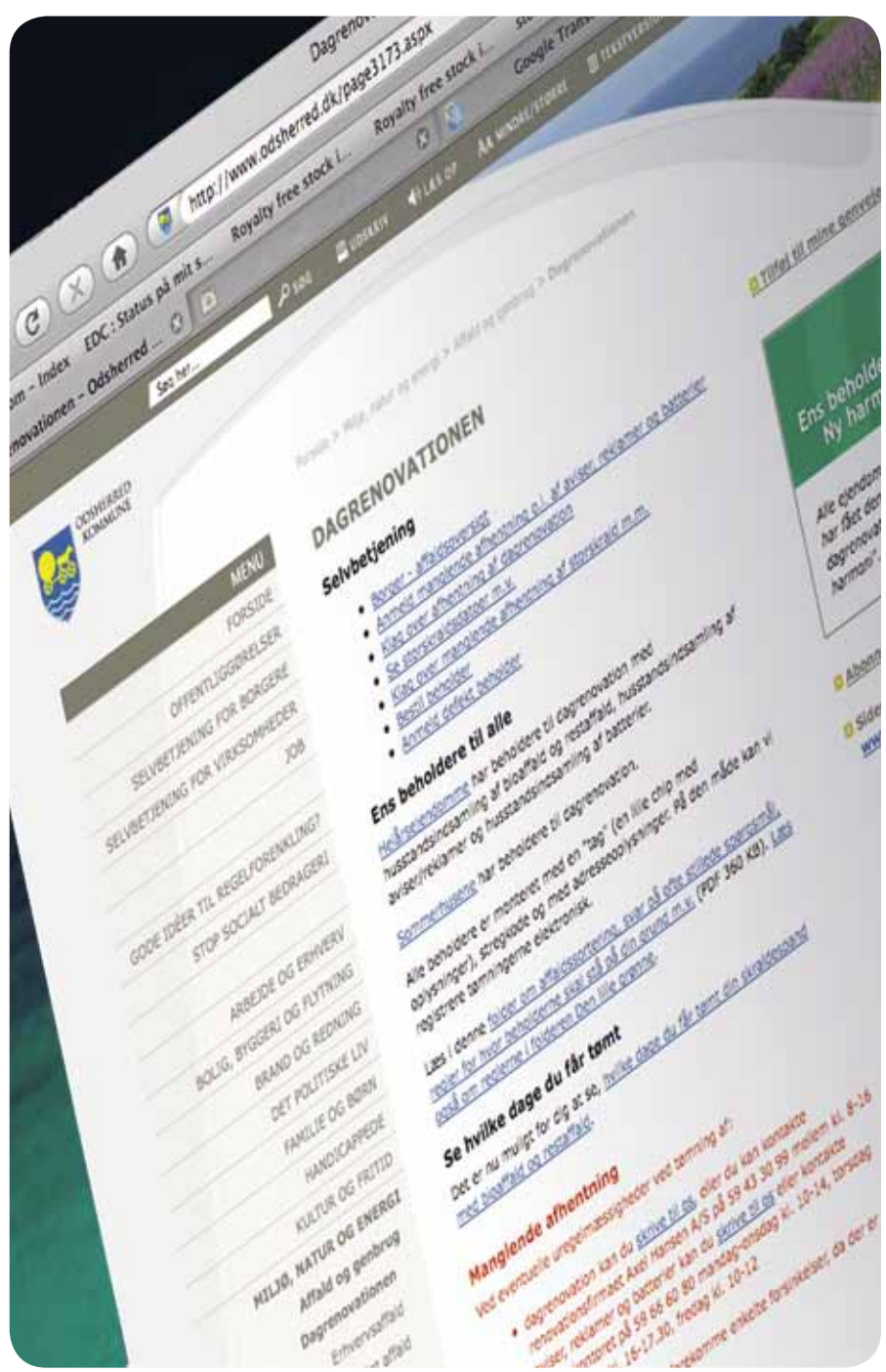

Selvbetjeningsoversigt

Affald: www.odsherred.dk/affald
Bestilling af ny affaldsbeholder
Defekt affaldsbeholder
Manglende afhentning dagrenovation, aviser, storskrald
Tømningsdage dagrenovation, aviser, storskrald.

Anmeldelse af rotter www.odsherred.dk/rotter

**Anmeldelsesskema opsætning/
udskiftning af olietank** www.odsherred.dk/selvbetjening

Ansøgning om byggetilladelse www.odsherred.dk/selvbetjening

Se din BBR (Bygge- og boligregistret) www.ois.dk

Hvilke data skal indberettes til BBR (Bygge- og boligregistret) www.bbr.dk

Find oplysninger om din ejendom <http://netkort.odsherred.dk>
Herunder bla.: Matrikelkort, vandværk,
grundejerforening, kommuneplan og lokalplaner
samt vandløb og dræn.

Giv os et praj i Trafik og Anlæg www.odsherred.dk/praj

Kommunens hjemmeside: www.odsherred.dk

På www.borger.dk kan du finde information
og betjene dig selv over for det offentlige.

Dagrenovation/ Helårsrenovation

Ejendomme med helårsrenovation får afhentet bio- og restaffald samt aviser/ reklamer og batterier

Bio- og restaffald

Affaldet afhentes hver 14. dag.

Sortering: Det er vigtigt, at affaldet sorteres korrekt, da bio-affaldet bliver kørt til et kombineret biogas- og komposteringsanlæg. Biogassen bliver brugt til el-produktion, mens komposten bliver spredt på landbrugsarealer.





RENOVATIONSBILERNE ER SPECIELT INDRETTET MED TO RUM, SÅDAN AT AFFALDET IKKE BLANDES SAMMEN. DET ER DERFOR VIGTIGT, AT DU IKKE FJERNER ELLER FLYTTER SKILLERUMMET I BEHOLDEREN.



Sorteringsvejledning - centralkompostering

GRØNT AFFALD (BIOAFFALD)

- Afskårne blomster
- Al tilberedt mad
- Blomsteraffald
- Brød- og kagerester
- Fedt
- Fiskeaffald
- Frugt
- Grønsager
- Gødning fra mindre kæledyr
- Kaffebrums (evt. med filterpose)
- Køkkenrullepapir
- Kasserede madvarer (uden emballage)
- Kattegrus
- Kød
- Kødben
- Nøddeskaller
- Osterester
- Pasta
- Plantemuld
- Potteplanter (uden urtepotte)
- Pålægsrester
- Ris
- Skræller fra frugt og grønsager
- Teblade (evt. med filterpose)
- Urter
- Vådt køkkenpapir
- Æggeskaller
- Æggebakker, pap

RESTAFFALD

Restaffald er alt det øvrige, fx:

- Aluminiumsfolie
- Aske (kold) - skal være i lukket plastpose
- Bleer/hygienbind
- Engangstallerkner og -bestik
- Flamingobakker
- Glasskår
- Gummi
- Juicekartoner
- Kamme og børster
- Kapsler
- Keramik
- Korkpropper
- Mayonnaisetuber
- Mælkekartoner
- Skumbakker
- Stanniol
- Stearinlys
- Støvsugerposer
- Tandpastatuber
- Tobaksrester/-skod
- Tyggegummi
- Tøj-, garn- og stofrester
- Urtepotter
- Vatpinde

NB: Sommerhusejere skal ikke sortere i bio- og restaffald.

Affald skal være emballeret i lukkede poser inden det henlægges i renovationsbeholderen.

NB: Kravet gælder også hvis der henlægges aske og grillkul i beholderen.

TØMNINGS-DAGE

Du kan se tømningsdagene på kommunens hjemmeside www.odsherred.dk/affald.

PLACERING AF BEHOLDEREN

De fire hovedregler:

1. Beholderen skal stå på et fast underlag: fliser, asfalt eller lignende (granitskærver, perlesten, ærtesten m.m. er ikke fast underlag)
2. Ved ejendomme med helårsrenovation må beholderen stå maks. 10 m fra skel mod vej/fortov på tømningsdagen.
3. Der skal være fri adgang til beholderen og plads omkring den.
4. På tømningsdagen skal beholderen stå med håndtagene vendt ud af mod vej, så skraldemanden nemt kan tage den.

ADGANGSVEJEN TIL BEHOLDEREN

Hovedreglerne:

1. Adgangsvejen skal være mindst 1 m bred og bestå af et fast underlag: fliser, asfalt eller lignende
2. Der må ikke være trapper på adgangsvejen. Adgangsvejen må max stige 1 m pr 10 m adgangsvej og skal sikres fri passage, fx ved beskæring af træer og buske
3. Der skal være ryddet for sne og sikres mod glat føre
4. Landejendomme med mere end 10 m til adgangsvej kan opstille beholderne ved boligen under forudsætning af at flg. er overholdt:

Kørevejen til ejendommen skal være

- Bred nok og tilstrækkelig funderet til at renovationsbilen kan køre på den
- Fri for forhindringer

Hvis det er en blind vej skal der være vendemulighed for renovationsbilen ved ejendommen.

Reglerne fremgår af kommunens regulativ for bortskaffelse af husholdningsaffald.

RENGØRING AF BEHOLDERE

Affaldet skal være emballeret og poserne lukket, når du kommer det i beholderen, både af hensyn til tømningsgen og fordi du selv skal gøre beholderen ren.

MANGLENDE TØMNING

- Benyt kommunens hjemmeside på www.odsherred.dk/affald
- Ring til renovationsfirmaet Axel Hansen A/S på tlf. 59 43 30 99 hverdage mellem kl. 8-16

PLADSMANGEL/ DEFEKT BEHOLDER

Se afsnittet om "ekstra" sække.

Har du jævnligt pladsmangel, eller er din beholder gået i stykker:

- Benyt kommunens hjemmeside på www.odsherred.dk/affald eller ring til Affaldskontoret på tlf. 59 66 60 80



TØMNING

Beholderen til aviser, reklamer og batterier bliver i 2011 tømt 9 gange.

Se i øvrigt vedlagte kalender for tømningsdage

TØMNINGS-DAGE

Du kan også se tømningsdagene på kommunens hjemmeside www.odsherred.dk/affald.

AVISER/REKLAMER OG BATTERIER VED EJENDOMME MED HELÅRSRENOVATION

Aviser, reklamer skal i den grå beholder med blåt låg. Sammen med aviser og reklamer indsamler vi også brugte batterier. Du lægger bare batterierne i en klar pose oven på beholderen, så tager vi batterierne med, når vi tømmer beholderen.

PLACERING AF BEHOLDER SAMT ADGANGSVEJEN TIL BEHOLDEREN

Se under afsnittet helårsrenovation. Se side 9.

MANGLENDE TØMNING

- Benyt kommunens hjemmeside på www.odsherred.dk/affald
- Ring til Affaldskontoret på tlf. 59 66 60 80.



Sorteringsvejledning batterier:

JA TAK

- Brunstensbatterier (fra fx lommelygter og radioer)
- Alcalinebatterier (fra fx kameraer og cd-afspillere)
- Knapcellebatterier (fra fx spil, legetøj og ure)
- Genopladelige batterier
- Småting med indbyggede batterier

NEJ TAK

- Bilbatterier
- Akkumulatorer
- Større ting med batterier

Dagrenovation/ Sommerhusrenovation

Dagrenovation fra ejendomme med sommerhusrenovation skal ikke sorteres i bioaffald (det grønne affald) og restaffald.

Affald skal være emballeret i lukkede poser inden det kommes renovationsbeholderen.

NB: Kravet gælder også hvis der kommes aske og grillkul i beholderen.

HUSK: Renovationsbeholderen er kun til dagrenovation og ikke glas/flasker, aviser/ugeblade samt storskrald og haveaffald.

TØMNING

Beholderen til dagrenovation bliver tømt hver 14. dag. I ugerne 23-35 tømmes spandene hver uge.

TØMNINGS-DAGE

Du kan se tømningdage på kommunens hjemmeside www.odsherred.dk/affald.

PLACERING AF BEHOLDER

De fire hovedregler:

1. Beholderen skal stå på et fast underlag: fliser, asfalt eller lignende (granitskærver, perlesten, ærtesten m.m. er ikke fast underlag)
2. Ved ejendomme med sommerhusrenovation må beholderen stå maks. 5 m fra adgangsvejen
3. Der skal være fri adgang til beholderen og plads omkring den
4. På tømningdagen skal beholderen stå med håndtagene vendt ud af mod vej, så skraldemanden nemt kan tage den.

ADGANGSVEJEN TIL BEHOLDEREN

De tre hovedregler:

1. Adgangsvejen skal være mindst 1 m bred og bestå af et fast underlag: fliser, asfalt eller lignende
2. Der må ikke være trapper på adgangsvejen. Adgangsvejen må max stige 1 m pr 10 m adgangsvej og skal sikres fri passage, fx ved beskæring af træer og buske
3. Sommerhuse i landzone/sommerhusområde med mere end 5 meter til adgangsvej kan opstille beholderen under forudsætning af at flg er overholdt:

Kørevejen til ejendommen skal være:

- Bred nok til og tilstrækkelig funderet til at renovationsbilen kan køre på den
- Fri for forhindringer

Hvis det er en blind vej skal der være vendemulighed for renovationsbilen ved ejendommen.

Reglerne fremgår af kommunens regulativ for bortskaffelse af husholdningsaffald.

RENGØRING AF BEHOLDEREN

Affaldet skal være emballeret og poserne lukket, når du kommer det i beholderen, både af hensyn til tømningen og fordi du selv skal gøre beholderen ren.

PLADSMANGEL/ DEFECT BEHOLDER

Se afsnittet om "ekstra" sække.

Har du jævnligt pladsmangel, eller er din beholder gået i stykker:

- Benyt kommunens hjemmeside på www.odsherred.dk/affald
- Ring til Affaldskontoret på 59 66 60 80

MANGLENDE TØMNING

- Benyt kommunens hjemmeside på www.odsherred.dk/affald
- Ring til renovationsfirmaet Axel Hansen A/S på tlf. 59 43 30 99 hverdage mellem kl. 8-16

Ekstra sæk

Har du lejlighedsvis mere affald, end der kan være i beholderen, kan du købe en ekstra sæk påtrykt "Ekstra". Pris pr. sæk er 40 kr.

I prisen er inkluderet selve sækken, tømning og affaldsafgiften.

Sækkene kan købes i disse dagligvarebutikker:

- Super Brugsen Højby, Højby Stationsvej 8
- Super Brugsen Vig, Vig Hovedgade 32
- Super Brugsen Odden, Oddenvej 217, Havnebyen
- Spar købmanden, Oddenvej 137, Overby Lyng
- Spar købmanden, Klintvej 156, Klint
- Spar købmanden Rørvig, Rørvigvej 192
- Super Best Rørvig, Smedestræde 9
- DagligBrugsen, Fårevejle, Adellers Alle 144
- Super Brugsen Asnæs, Asnæs centret

Renovationsgebyrer

Helårsrenovation = 2.155 kr./år.
Sommerhusrenovation = 1.739 kr./år.
Renovationsgebyret for en ekstra 240 l beholder til restaffald = 700 kr./år.

Renovationsgebyret dækker dagrenovationsordningen, storskrald, aviser/ glasindsamling, genbrugsstationer samt administrationsudgifter.

Alle takster er inkl. moms

VIGTIGT! - BESKÆRING

Da renovationsbilerne mange steder har svært ved at komme rundt på sommerhusvejene er det vigtigt at sørge for at al bevoksning ud mod vej er beskåret ind til skel. Manglende beskæring kan også være årsag til at naboen ikke kan få afhentet. Se i øvrigt afsnittet om beskæring side 36.



Aviser, ugeblade og reklamer

Aviser/ugeblade, reklamer og stort set alt rent og tørt papir kan genbruges til bl.a. aviser og toiletpapir.

Husk, at plastik ikke må afleveres sammen med aviser, ugeblade, reklamer og kontorpapir. Befri derfor reklame/magasiner for deres eventuelle indpakning, inden du afleverer dem.

Ejendomme med sommerhusrenovation kan benytte de containere, der er opsat i sommerhusområderne eller de bobler der er placeret ved dagligvarebutikkerne. Derudover kan du aflevere dem på genbrugsstationerne.



Sorteringsvejledning for aviser, ugeblade og reklamer

JA TAK

- Aviser og blade
- Breve - skrivepapir
- Brochurer - pjecer
- Edb-papir - fotokopier
- Kuverter
- Magasiner
- Reklamer - reklameaviser
- Telefonbøger og vejvisere

NEJ TAK

- Bølgepap
- alm. pap, æggebakker
- Glitret papir
- Bøger
- Drikkevarekartoner
- Indpakkingspapir
- Køkkenrulle
- Plastbelagt papir
- Vådt og snavset papir
- Rudekuverter

Glas og flasker

Glas og flasker skal ikke i dagrenovationsbeholderen, men afleveres til genbrug. Du kan aflevere alle typer flasker og konservesglas til genbrug. Hele flasker genbruges, mens skår smeltes om.

Husk at eks. dressingsflasker, syltetøjsglas og rødbedeglas skal skylles.

Du kan aflevere glas og flasker i de bobler, der typisk er placeret ved dagligvarebutikker og boligforeninger. Derudover kan du aflevere dem på genbrugsstationerne.



Sorteringsvejledning for glas og flasker

JA TAK

- Emballageglas skyllet
- Flasker/glas
- Husholdningsglas skyllet
- Ketchupflasker skyllet
- Vinflasker
- Sodavands- og ølflasker u. pant

NEJ TAK

- Plastflasker
- Planglas
- Bilruder
- Elpærer
- Energipærer
- Spejlglas
- Hærdet glas
- Halogenpærer
- Glasskår
- Keramik og porcelæn

Genbrugsstationer og grenplads

På Odsherred Kommunes 4 genbrugsstationer kan du aflevere mange typer affald. Her vil vores medarbejdere servicere og give dig kyndig vejledning.

Genbrugsstationen i Nykøbing Sj.
Vangen 3 - Tlf. 59 91 26 26

Genbrugsstationen i Hønsinge
Nykøbing-Slagelsevej 10 A
Tlf. 59 31 64 71

Genbrugsstationen på Odden
Oddenvej 241 B *
Tlf. 59 68 97 25

Genbrugsstationen i Fårevæjle
Storøvej 2 - Tlf. 59 66 63 90

GRENPLADS

Grenpladsen i Rørvig
Søndervangsvej 13

AFFALDET OG SORTERINGEN

Vores mål er at forbedre sorteringen og genanvende mest muligt affald, og derfor stiller det store krav til brugernes sortering og håndtering af affaldet på genbrugsstationerne.

På alle genbrugsstationerne er der på affaldscontainerne opsat skilte, der angiver hvilken type affald, der må henlægges i den enkelte container. Det er med til at gøre det let for dig at se, hvilken affaldscontainer du skal komme dit affald i. Det er vigtigt, at du følger denne vejledning.

GÆLDENDE FOR ALLE 4 GENBRUGSSTATIONER ER, AT DER KUN ER ADGANG FOR MINDRE KØRETØJER: TOTALVÆGT 3.500 KG EVT MED EN TRAILER. VÆGTKRAVET GÆLDER OGSÅ FOR TRAKTORER.

Husk køleskabe og fryserne skal være tømt for madrester og lign. inden de afleveres.

Genbrugsstationernes/grenpladsens åbningstider:

- Hverdage kl. 7-16
- Lørdage kl. 8-14
- Søndags åbent kl. 8-14 fra og med 1. påskedag til og med uge 42 (efterårsferien).

Alle øvrige helligdage lukket.

- 1. maj og 5. juni lukkes kl. 12.
- 24. december og 31. december lukket.

*NB -

Genbrugsstationen på Odden, Oddenvej 241 har i perioden 1. november - 31. marts kun åbent:

- Fredag kl. 8 - 16
- Lørdag kl. 8 - 14

SORTE OG IKKE GENNEMSIGTIGE SÆKKE

Hvis læsset indeholder sorte og ikke gennemsigtige sække med affald/haveaffald - bliver hele læsset afvist.

SORTERINGSVEJLEDNING

Nedenstående er en generel sorteringsvejledning - derudover vil der på enkelte af genbrugsstationerne være flere sorteringsmuligheder.

OLIETANKE

En tom overjordisk jerntank skal afleveres til godkendt jernhandler. Endvidere kan en tom overjordisk olietank af stål afleveres på genbrugsstationen såfremt der i toppen er skåret et hul på 60 x 60 cm for inspektion af at tanken er tømt for olie og slam.

GENBRUGSCONTAINERE

På genbrugsstationerne i Hønsinge og Fårevejle kan du stille de ting, som du ønsker at kassere, men som andre kan få glæde af.

Det er idrætsforeninger og spejderforeninger, der henter tingene til deres loppemarkeder. Det er derfor ikke tilfaldt at fjerne ting fra containerne.

MILJØSTATIONERNE

På genbrugsstationerne er der opstillet en miljøstation hvor man kan aflevere alt det farlige affald som fx maling, kemikalier, olie, akkumulatorer. Håndteringen af farligt affald er nærmere beskrevet nedenunder.

FARLIGT AFFALD

De fleste husholdninger bruger i det daglige produkter, der indeholder miljø- og sundhedsskadelige stoffer. Rester af disse produkter kaldes farligt affald, som fx:

- Maling og træbeskyttelse
- Terpentin, acetone, og andre kemikalier
- Olierester og spildolie
- Oliefiltre
- Batterier
- Termometre
- Plante- og insektgift
- Spraydåser

Farligt affald skal afhændes og bortskaffes på speciel vis. Korrekt håndtering af det farlige affald forudsætter, at du videregiver din viden om indholdet i de beholdere, som du afleverer på genbrugsstationen.

Det er vigtigt, at du afleverer dit farlige affald i den originale emballage. På den måde kan det farlige affald håndteres korrekt og sorteres, inden det sendes til destruktion.

Hvis du er i tvivl, om dit affald hører til kategorien farligt affald, så spørg personalet. De er uddannet til at håndtere og sortere farligt affald på forsvarlig vis.

Farligt affald må ikke hældes ud i kloakken, blandes i dagrenovationen eller blandes med det øvrige affald på genbrugsstationerne.

ELEKTRONIKAFFALD

Forbruget af elektronikprodukter stiger i vores husholdninger og dermed også mængderne af elektronikaffald. Når vi kasserer disse produkter, bliver det til elektronikaffald, som skal håndteres og bortskaffes på speciel vis.

Hvad er el-skrot ?

Den nemme regel er, at alt hvad der har en ledning eller et batteri er el-skrot.

Der er 5 fraktioner på genbrugsstationerne:

- Store husholdningsapparater
- Små husholdningsapparater
- IT og teleudstyr
- Radio, TV og video
- Belysning

PLAST- OG METALEBALLAGE:

Plast- og metalemballage skal sorteres, så det kan genbruges og kan afleveres på genbrugsstationerne eller til storskrald.

Brug klare poser eller sække, der gør det nemt at se, hvad der er i den enkelte sæk. Plast- og metalemballage afleveres i de 4 nedenstående beholdere.

1. Plastflasker og -dunke (skal være tømt/rengjort og afleveres uden låg)
2. Klar plast
3. Farvet plast
4. Dåser og metal (metalemballagen skal afleveres i containeren med jern og metal)

GRENE

Grene, kvas, rødder og komposterbart haveaffald kan afleveres på grenpladsen i Rørvig og genbrugsstationerne i Fårevejle, Hønsinge og Sj. Odde. På genbrugsstationen i Nykøbing Sj. kan der ikke afleveres grene.

For at komme ind på genbrugsstationerne må din bil kun veje op til 3500 kg. Vægtkravet gælder også for traktorer.

Grene bliver lavet til flis. Flisen kan du gratis afhente til brug i haven. Dette tilbud er et ønske om at genbruge haveaffaldet og begrænse afbrænding af haveaffald mest muligt pga. brandfare i omgivelserne.

Større mængder, fx på lastbiler over 3.500 kg, henvises til affaldsselskabet Kara/Noverens anlæg. Tlf. 46 34 75 00. Der afregnes efter vægt.

KOMPOSTDAGEN

Lørdag den 16. april 2011 er der kompostdag. Det betyder, at du på denne dag gratis kan afhente kompost på genbrugsstationerne.

Medbring spand, sæk eller lille trailer samt skovl. Vi udleverer så længe lager haves.

DET ER VIGTIGT, AT EMBALLAGEN ER TOM OG REN. FOR EKSEMPEL SKAL FOLIEBAKKER RENGØRES, FØR DU AFLEVERER DEM.

SORTERINGSVEJLEDNING FOR GENBRUGSSTATIONEN

Genbrug	Forbrændingseget
<p>Aviser og ugeblade Aviser, reklamer, telefonbøger, ugeblade.</p>	<p>Forbrændingseget affald Møbler, plastic, skumgummi, flamingo, gulvtæpper, bøger, brædder, tekstiler.</p>
<p>Beton og tegl Rene beton- og teglbrokker.</p>	<p>Ikke forbrændingseget affald</p>
<p>Genbrugscontainer Ting der er for gode til at smide ud, fx møbler, porcelæn, nips m.m.</p>	<p>Ikke forbrændingseget affald Springmadrasser, trykimprægneret træ (ej Odden Genbrugsstation), eternit uden asbest, presenninger, rygsække, persienner, regntøj, bruseforhæng, haveslanger og andre bløde PVC-produkter (blød PVC = kun Fårevøjle Genbrugsstation).</p>
<p>Dæk og fælge Bildæk med og uden fælge.</p>	<p>Isolering Mineraluld, herunder rockwool og glasuld.</p>
<p>Emballage affald (rent)</p> <ul style="list-style-type: none"> • Plastflasker og dunke (uden låg) • Klar plast • Farvet plast • Dåser og metal 	<p>Asbest Asbestholdigt affald, som kan støve, skal være emballeret i 2-lags plast før afleveringen (fx beskadigede væg- og loftplader). Ikke støvende asbest (fx hele plader) kan afleveres uden emballage.</p>
<p>Gips Gipsplader og andet gipsaffald.</p>	<p><i>Hele plader skal lægges forsigtig i stakke inden i containerne. Stumper og afskårne stykker skal indpakkes forsvarligt i 2 lag plastik, forinden de afleveres.</i></p>
<p>Glasmiks og knust glas Ikke Odden Genbrugsstation.</p>	<p><i>Årsagen er, at der afgives asbestfibre til luften og dermed til indånding, når pladerne ødelægges ved brud, når de henkastes. Asbest kan være kræftfremkaldende, så læg derfor venligst eternitplader med asbest forsigtigt i de opstillede containere.</i></p>
<p>Grene Biler med mindre trailere kan gratis aflevere på genbrugspladserne. (Ej Nykøbing)</p>	<p>Specialbehandling</p>
<p>Flasker og glas (tomme) Vinflasker, spiritusflasker, dressingflasker, konserverglas og marmeladeglas.</p>	<p>Batterier Husk de genopladelige batterier, som fx findes i ledningsfrie apparater som mobiltelefoner, boremaskiner, håndstøvsugere, elektriske tandbørster og lign.</p>
<p>Haveaffald Ukrudt, græs og blade.</p>	<p>Bilakkumulatorer</p>
<p>Hård PVC Rør, drænrør, kloakrør, elektrikerør, tagrender, nedløbsrør.</p>	<p>Elektronikaffald</p> <ul style="list-style-type: none"> • Store husholdningsapparater • Små husholdningsapparater • IT og teledstyr • Radio, tv og video • Belysning
<p>Jern og metal Fx cykler, græsslåmaskiner, motorer uden olie.</p>	<p>Farligt affald Olie, kemikalier og spraydåser. Medicinaffald; herunder kanyler - skal være i godkendt emballage som fx fås på genbrugspladserne.</p>
<p>Pap Ren pap, papkasser og bølgepap.</p>	<p>Klinisk risikoaffald Klinisk risikoaffald, og det gælder også kanyler, skal være i godkendt emballage som fx fås på genbrugspladserne.</p>
<p>Ren jord Ren jord fra havearbejde (ej Odden Genbrugsstation).</p>	<p>Fyrværkeri Ej Odden Genbrugsstation.</p>
<p>Rent træ Ej Odden Genbrugsstation.</p>	
<p>Rødder Træstubbe, grene og rødder.</p>	
<p>Tøj Rent tøj og sko (ej Odden Genbrugsstation).</p>	
<p>Vinduer Bilruder, løse vinduesglas, vinduer og glasdøre.</p>	

Storskrald/haveaffald og grene

Der indsamles storskrald/haveaffald og grene fra sommerhuse og helårsboliger tre gange i løbet af 2011.

Se datoerne for din ejendom på vedlagte kalender.

HUSK AT SORTERE

Det er vigtigt, at du sorterer det affald, som sættes ud til storskrald.

Du kan aflevere maks. 10 enheder storskrald pr. indsamling. En enhed = 1 klar sæk eller 1 bundt eller fx 1 møbel.

Derudover må du aflevere:

- 10 papirsække haveaffald. Affald, der er i anden emballage, medtages ikke. Haveaffald skal være i papirsække da affaldet går direkte til kompostering. Papirsække kan indgå i komposteringen i modsætning til plasticsækkene

og

- 10 bundter grene, som skal være bundet med snor. Bundterne må højst have en længde på 1 meter og højst veje 20 kg. Grentykkelsen må højst være 10 cm.

Hver storskraldsenhed må maks. veje 25 kg og maks. fylde 1 x 1 x 1 meter (undtaget er møbler og hårde hvidevarer).

- De enkelte affaldstyper skal stå klart adskilt fra hinanden
- Alt mindre storskrald skal i klare plastsække og sorteres efter affaldstype
- Sæt evt. et mærkat på storskraldet, så skraldemanden ikke er i tvivl om, at han skal tage det med
- Haveaffald i plastsække medtages ikke

AFHENTNING AF DIT STORSKRALD

Du skal stille dit storskrald ud senest kl. 7.00 på afhentningsdagen.

HUSK AT PLACERE DET RIGTIGT

I parcelhus- og sommerhusområder skal affaldet være placeret i skel - lettilgængeligt og umiddelbart ved ejendommens adgang til farbar vej.

I landdistrikterne uden for bymæssig bebyggelse skal affaldet placeres ved nærmeste offentlige vej.

Renovatøren må ikke hente affald, der står inde på grunden.

Husk også på, at du stadig kan aflevere dit storskrald på kommunens genbrugsstationer i Fårevejle, Hønsinge, Odden og Nykøbing Sj.

OBS !! Da indsamling af affald til storskrald fra beboelser på Algade i Nykøbing kan give problemer, idet der flere steder er svært for vognmanden at komme til, skal beboere på Algade i Nykøbing derfor enten selv aflevere deres affald til storskrald på genbrugsstationen eller også rette henvendelse til Affaldskontoret på 59 66 60 80.

HUSK AT PLACERE DET RIGTIGT

Manglende afhentning:

Ved eventuelle uregelmæssigheder ved afhentning af storskrald - haveaffald og grene:

- Benyt kommunes hjemmeside www.odsherred.dk/affald
- Ring til renovationsfirmaet Axel Hansen A/S på 59 43 30 99 mellem kl. 8-16



Sorteringsvejledning

JA TAK

- Pap
- Jern og metal
- Rengjort emballageaffald skal sorteres i flg. fraktioner*:
 - Plastflasker og dunke (uden låg)
 - Klar plast
 - Farvet plast
- Forbrændingseget affald fx tæpper, træ, flamingo, møbler
- Ikke forbrændingseget affald fx springmadrasser
- Persienner, presenninger
- Elektronikaffald, herunder hårde hvidevarer fx radio/tv, computere
- Haveaffald - husk: skal afleveres i papirsække
- Grene
- Græsslåmaskiner
 - Husk: den skal være tømt for benzin og olie - Skraldemanden tjekker inden han tager den.

NEJ TAK

- Dagrenovation
- Glas, herunder fx vinduer, spejle og glasskår
- Farligt affald, herunder malerbøtter m.m.
- Dæk og bildele
- Asbest
- Byggeaffald (herunder bl.a. imprægneret træ, isolering, mursten, fliser, jord og beton-rester samt toiletter og håndvaske)
- PVC-affald, fx gummistøvler og regntøj, tagplader, tagrender og kabler/ledninger
- Træstubbe og rødder

Afbrænding af haveaffald

AFBRÆNDING I SOMMERHUS- OMRÅDER OG I BYZONE ER IKKE TILLADT.

Afbrænding af haveaffald er **kun** tilladt i følgende 3 tilfælde:

1. Haveaffald i perioden 1. december til 1. marts i **landzone**, dog højst 0,2 m³.
2. Rent, tørt træ til hygge- og lejrball på særligt indrettede bålpladser, dog højst 0,2 m³.
3. Haveaffald Sankthansaften.

VILKÅR FOR AFBRÆNDING AF HAVEAFFALD I LANDZONE

- Afbrændingen må ikke medføre væsentlige ulemper for omgivelserne.
- Der må ikke afbrændes stød og andre større stykker træ, der ikke kan afbrændes på en gang.
- Afbrændingen skal være under konstant opsyn af en person, der er fyldt 18 år.
- Afbrændingen må først påbegyndes ved solopgang og skal være afsluttet senest en time efter solnedgang.
- Ved afbrænding af højst 0,2 m³ skal følgende mindste afstande overholdes:
 - 10 meter fra alle bygninger med hårdt tag,
 - 30 meter fra bygninger med tag af strå eller andet let antændeligt materiale,
 - 30 meter fra stakke og andre oplag i det fri af let antændelige stoffer, større oplag af bearbejdet træ, plast, brændbar emballage og lign., samt oplag af brandfarlige væsker, F-gas, trykbeholdere med brandfarlige gasser og overjordiske naturgasinstallationer,

og

- 30 meter fra nåletræsbevoksninger, lyngklædte arealer og anden brændbar vegetation, herunder brandbare markafgrøder.

Afstandene fordobles i vindens retning.

VILKÅR FOR AFBRÆNDING PÅ BÅLPLADSER

- Der må kun afbrændes rent og tørt træ på særligt indrettede bålpladser til hygge- og lejrball.
 - Afbrændingen må ikke medføre væsentlige ulemper for omgivelserne.
 - Afbrændingen skal være under konstant opsyn af en person, der er fyldt 18 år.
 - Afbrændingen må først påbegyndes ved solopgang og skal være afsluttet senest en time efter solnedgang.
 - Ved afbrænding skal følgende mindste afstand overholdes:
 - 10 meter fra alle bygninger med hårdt tag,
 - 30 meter fra bygninger med tag af strå eller andet let antændeligt materiale,
 - 30 meter fra stakke og andre oplag i det fri af let antændelige stoffer, større oplag af bearbejdet træ, plast, brændbar emballage og lign., samt oplag af brandfarlige væsker, F-gas, trykbeholdere med brandfarlige gasser og overjordiske naturgasinstallationer,
- og
- 30 meter fra nåletræsbevoksninger, lyngklædte arealer og anden brændbar vegetation, herunder brandbare markafgrøder.

I vindretningen fordobles afstandene.

VILKÅR FOR AFBRÆNDING AF SANKTHANSBÅL.

Afbrænding af Sankthansbål er tilladt overalt i kommunen. Sankthansbålene må tidligst lægges op 1 uge før afbrænding. Er der en periode med tørke, vil der eventuelt være udstedt et generelt afbrændingsforbud, som vil være annonceret i dagspressen.

Er det for vådt til at afbrænde Sankthansbål Sankthans aften, vil man kunne aftale en senere afbrændingsdag med brandvæsnet. (Der gives kun tilladelse til at afbrænde én uge efter Sankthans, og bålet skal være slukket inden solnedgang)

- Afbrænding må ikke medføre væsentlige ulemper for omgivelserne.
- Afbrændingen skal ske under konstant tilsyn af en person, der er fyldt 18 år.
- Ved afbrænding af Sankthansbål skal følgende mindste afstande overholdes:

- 30 meter fra alle bygninger med hårdt tag,
- 60 meter fra brandbare markafgrøder,
- 200 meter fra bygninger med tag af strå eller andet let antændeligt materiale,
- 200 meter fra stakke og andre oplag i det fri af let antændelige stoffer, større oplag af bearbejdet træ, plast, brændbar emballage og lign., samt oplag af brandfarlige væsker, F-gas, trykbeholdere med brandfarlige gasser og overjordiske naturgasinstallationer, og
- 200 meter fra nåletræsbevoksninger, lyngklædte arealer og anden brændbar vegetation.

AFBRÆNDING AF ØVRIGT AFFALD ER IKKE TILLADT.



Vandløb, grøfter, dræn

Størstedelen af vandløb, grøfter og dræn i Odsherred Kommune er klassificerede som private vandløb. Hvis vandløbets vedligeholdelse har interesse for mere end én lodsejer, er vandløbet omfattet af vandløbslovens bestemmelser.

Ingen må uden vandløbsmyndighedens (Odsherred Kommune) tilladelse ændre vands naturlige afløb til anden ejendom eller hindre det naturlige afløb af vand fra højere liggende ejendomme.

Reguleringer af f.eks. vandløbets dybde, bredde eller beliggenhed skal godkendes af vandløbsmyndigheden.

LOVGIVNING

Vandløbsloven gælder for alle vandløb, herunder grøfter, kanaler, rørledninger og dræn samt søer, damme og andre lignende indvande.

Generelt skal vandløb vedligeholdes, så vandløbet både kan aflede vand og have en god miljømæssig kvalitet med et varieret plante- og dyreliv. Vedligeholdelsen skal både opfylde vandløbslovens og naturbeskyttelseslovens bestemmelser.

Hvis vandløbet er omfattet af naturbeskyttelsesloven kan der f.eks. kun foretages en oprensning i vandløbet, såfremt der er givet en dispensation fra naturbeskyttelsesloven til det af Odsherred Kommune/Staten. Hvis der ikke har været foretaget regelmæssig vedligeholdelse af vandløbet igennem flere år, vil det at påbegynde vandløbsvedligeholdelse også kræve en dispensation fra naturbeskyttelsesloven.

VANDLØBSVEDLIGEHOLDELSE

Det er bredejerene til private vandløb, uanset om vandløbet er åbent eller rørlagt, som er forpligtiget til at foretage vedligeholdelse. Det betyder, at hver enkelt bredejer er ansvarlig for at vedligeholde alle private vandløb på egen ejendom - det vil sige både at udføre og at betale for vedligeholdelsesarbejdet.

Ved vandløb beliggende i skel, er det almindelig praksis (ikke vedtaget ved lov), at to modstående grundejere til et vandløb hver renser den halvdel, der ligger til højre, når grundejeren står midt på sin ejendom.

ÅBNE VANDLØB/GRØFTER

Vandløb skal vedligeholdes således, at det enkelte vandløbs skikkelse eller vandføringsevne ikke ændres. Vandløb må derfor ikke graves dybere eller bredere. Vandløbets bund mærkes oftest som et kompakt lag. Hvis der er en vejoverkørsel i nærheden, kan rørets bund i denne også bruges som udgangspunkt for vandløbets bund.

Grødevæksten i vandløbene kan begrænses ved grødeskæring. Det er ofte ikke nødvendigt at skære alle planter ned. Man kan efterlade grødeoer og skære grøden skiftevis i højre og venstre side, så der opstår en slynget strømmende. Man må ikke fjerne sten, ler, grus eller tørv fra vandløbet, kun aflejringer og nedfaldne blade, som hindrer vandets frie løb.

Afskåret grøde skal optages, medmindre grøden ikke er til skade for vandløbet eller det vandområde, vandløbet udmunder i.

For at begrænse grødevæksten kan der plantes skyggegivende træer på vandløbets bredder. Undgå så vidt muligt slåning af brinken.

RØRLAGTE VANDLØB/DRÆN

Vedligeholdelsen kan for rørledninger omfatte spulinger, rodskæringer og udskiftning af rør.

Som hovedregel ligger de større rørlagte vandløb i det oprindelige vandløbs leje, d.v.s. lavest liggende strækning i terrænet.

Brønddæksler viser, hvor rørledningerne ligger.

Bredejerne bør have det oprindelige projektmateriale, som viser rørledningernes beliggenhed.

Desuden kan der eventuelt findes oplysninger hos vandløbsmyndigheden, landinspektøren og landsarkivet.

Ingen må foretage beplantning så nær rørlagte strækninger af vandløb, at der kan være fare for, at rørledningen beskadiges eller tilstoppes.

Udskiftning af enkelte rør og udskiftning af længere strækninger med nye rør i samme beliggenhed og koter og med samme diameter, betragtes som reparation og er dermed en del af vedligeholdelsen.

Udskiftning af rørledninger til anden beliggenhed og/eller anden diameter er at betragte som reguleringer, som skal godkendes af vandløbsmyndigheden (Odsherred Kommune).

Tilslutning til rørlagte vandløb kræver normalt en medbenyttelsestilladelse fra vandløbsmyndigheden.



BORTLEDNING AF VAND

Ingen må uden vandløbsmyndighedens tilladelse bortlede vandet fra vandløb, forandre vandstanden eller hindre vandets frie løb.

Den frie dræningsret gælder kun, når følgende betingelser er opfyldt:

- Kun til åbne vandløb på egen ejendom (ikke til dræn).
- Kun hvis der ikke skal ske en uddybning eller andre ændringer af det åbne vandløb.
- Kun hvis beskyttede naturarealer ikke påvirkes.
- Ikke ud over dyrkningsdybden 1,25 m
- Ikke over anden mands grund.
- Uden brug af pumpe.

I øvrige tilfælde skal der søges tilladelse hos vandløbsmyndigheden (Odsherred Kommune).



Beskyttede naturtyper

Hvis du skal ændre på et udyrket areal, og det kan være en af de beskyttede naturtyper, så spørg kommunen først.

Det er et ret indviklet lovområde, som ændrer sig meget i disse år. Der findes vejledninger og links til de nyeste lovtekster på By- og Landskabsstyrelsens hjemmeside på www.blst.dk/naturbeskyttelse/beskyttedeomr.

Bestemmelserne om beskyttede naturtyper er grundlæggende. Det er udtrykt sådan i vejledningen: ”Bestemmelserne i naturbeskyttelseslovens § 3 kan ikke fortrænges af, at noget tillades eller er udtrykkeligt tilladt efter anden lovgivning”.

Mange slags beskyttede naturtyper Vandløb, søer, moser, ferske enge, strandenge, strandsumpe, heder og overdrev kan være beskyttede. Det betyder, at naturtilstanden ikke må ændres, heller ikke når det du foretager dig sker uden for det beskyttede område.

Du må fx ikke dræne så tæt på en mose, at du sænker vandstanden. Det er nemlig en naturtilstand, defineret ved plantevækst, fugtighed og historie, som er beskyttet. Det beskyttede areal afgrænses principielt først, når der er en sag. De fleste beskyttede arealer er dog vejledende registreret og kan findes på <http://kort.arealinfo.dk/>.

ÆNDRINGER OG UNDTAGELSER

Nogle beskyttede arealer er ikke registreret, fordi de er oversete eller nyopståede. Der findes også arealer, som er fejlregistrerede eller ”vokset ud” af beskyttelsen. Derfor er der lavet et regelsæt som betyder, at kommunen



har 4 uger til at afgøre, om et areal er beskyttet, hvis en borger, virksomhed eller myndighed er i tvivl.

Når kommunen registrerer nye arealer som beskyttede naturtyper, eller ændrer væsentligt på afgrænsningen af registrerede arealer, vil kommunen orientere lodsejeren eller lodsejerne og medsende en klagevejledning.

I naturbeskyttelsesloven findes en række undtagelser fra beskyttelsesordningen. Nogle af dem giver ofte problemer. Et eksempel: I byzone og sommerhusområder, som er udlagt inden 1992, kan kun moser, vandhuller og vandløb være fuldt ud beskyttede. De øvrige naturtyper er kun beskyttede mod landbrugsformål. I byzone og sommerhusområder udlagt efter 1992 er alle naturtyperne beskyttede.

Kommunen administrerer i øvrigt efter et administrationsgrundlag, som er godkendt af Teknik- og Miljøudvalget den 15. februar 2007.

NATURA 2000

I Natura 2000-områder gælder særlige, stramme regler for administration af lovgivningen. Det kan du se på hjemmesiden <http://www.blst.dk/Natura2000plan>. Det handler groft sagt om, at der er sat mål for naturen, og at de mål har førsteprioritet, undtagen

når der er væsentlige samfundsinteresser på spil. I Odsherred er det kysten langs Sejerø Bugt, områder i Bjergene, områder fra Dybesø til Skansehage samt Hovvig.

Du skal være opmærksom på ”anmeldingsordningen”, som betyder, at en række aktiviteter, som ikke behøver tilladelse uden for Natura 2000-områderne, skal anmeldes, inden de må udføres inden for områderne.

Der er tilsvarende stramme regler, hvis en plan eller et projekt kan påvirke visse arter af dyr og planter, de såkaldte bilag IV-arter. Artsreglerne gælder både inden for Natura 2000-områderne og uden for.

Inden for Natura 2000-områderne gives der penge fra EU til at tilgodese naturinteresserne, bl.a. delvis medfinansiering af naturpleje m.v. gennem EU Life Fond, strukturfonden m.v.

NATURPLEJE

Kommunen er myndighed for naturpleje på private og kommunale arealer. Kommunale arealer, som er fredede eller indeholder beskyttede naturtyper, jf. naturbeskyttelseslovens § 3, skal plejes. Det gælder dog ikke søer og moser. Kommunen skal lave handleplaner for Natura 2000-arealer og gennemføre planerne. Det gælder både kommunale og privatejede arealer.

Private fredede arealer kan plejes efter en plejeplan, som er godkendt af Fredningsnævnet. Desuden kan kommunen aftale naturpleje med private lodsejere på helt frivillig basis.

Der er altså både skal- og kan-opgaver i naturplejen.

En stor del af naturplejen består i at sikre afgræsning med kreaturer. Det skyldes, at en meget stor del af vores oprindelige natur er opstået og udviklet i tidligere årtusinder, og derfor tilpasset de store drøvtyggere, som fandtes i stort tal, herunder især kvæg.

Nogle skovtyper og nogle plantesamfund kan bevares i lange perioder uden afgræsning. Men de lysåbne plantesamfund - heder, overdrev, ferske enge og strandenge og nogle mosetyper - gror til og bliver til krat og skov uden afgræsning.

Selv om de afgræsses, kan de godt blive til krat og skov alligevel. Kreaturer bider ikke lige meget af alle planter, og tager kun lækkerierne, hvis de har et valg. Lækkerier som findes om foråret, findes ikke om sommeren, og om vinteren er knopper og grene blevet til lækkerier. Derfor er græsningstryk (antal dyr) og årstid afgørende for resultatet af afgræsning.

Sommergræsning fremmer ofte opvækst af buske og træer, specielt hvis de ikke smager godt. Om vinteren er knopper og bark af en række træer og buske derimod rigtig god føde. Når et areal skal holdes åbent, vil det altså normalt være en fordel, at der er afgræsning, også efter vækstsæsonen. Det kræver, at der er tilstrækkeligt foder til dyrene, det vil sige meget færre dyr end normalt, og også at dyreracen er egnet til at leve af tørt græs, grene, bark m.v.

Ofte vil det af praktiske grunde være nødvendigt at supplere afgræsning med rydning af buske og træer for at holde et areal åbent. Men målet er at efterligne de naturlige og oprindelige vilkår, som også medfører den største mangfoldighed af de dyr og planter, som er den oprindelige natur.

Jordforureningsområdet

Alle områder i byzone er siden 1. januar 2008 blevet betragtet som lettere forurenede og kaldes områdeklassificeret.

LETTERE FORURENET JORD

Forureningen skyldes, at f.eks. skorstensrøg fra tidligere industri, røg fra kakkelovne og bilos har forurenede overfladejorden. Jorden vil typisk være forurenede med tjærestoffer og tungmetaller.

JORDFLYTNING

Det får betydning, hvis du vil flytte jord fra en grund som ligger i byzone. Al jord fra et områdeklassificeret areal skal anmeldes til kommunen inden det køres væk. Anmeldelseskema rekvireres hos Odsherred Kommune.

REGULATIV FOR OMRÅDEKLASSIFICERING

Udgangspunktet er som nævnt, at al jord i byzone er lettere forurenede. Men kommunen kan via et regulativ udtage større områder, hvis der er grund til at tro, at der ikke er sket en forurening. Det kan fx være nyere parcelhusområder på arealer, hvor der før var landbrugsjord. Odsherred Kommune har vedtaget et regulativ, hvoraf det fremgår, hvilke områder i byzone, der vurderes ikke at være forurenede, og hvilke der stadig betragtes som lettere forurenede. Regulativet kan ses på vores hjemmeside.

KRAV VEDRØRENDE ØVERSTE JORDLAG PÅ AREALER MED BOLIG, BØRNEINSTITUTION, OFFENTLIG LEGEPLADS, KOLONIHAVE ELLER SOMMERHUS

Ved ændring af arealanvendelse til bolig, børneinstitution, offentlig legeplads, kolonihave eller sommerhus skal ejeren eller brugeren sikre, at det øverste 50 centimeters jordlag af den ubebyggede del af arealet ikke er forurenede. Dette gælder også, hvis der skal bygges nye boliger på hidtil ubebyggede grunde.

YDERLIGERE OPLYSNINGER

Der henvises til Miljøstyrelsens hjemmeside: www.mst.dk eller Odsherred Kommune www.odsherred.dk.

Du kan kontakte Odsherred Kommune, Natur og Miljø på tlf. 59 66 60 50.





Villaolietanke

Alle olietanke er omfattet af de miljøregler, der er anført i olietanksbekendtgørelsen fra 2010:

- Når olietanken udskiftes, skal rørforbindelsen fra tank til fyr udskiftes til godkendte rør
- Der er aldersgrænser for olietanke på 30-50 år, afhængig af hvilken type tank du har
- Alle overjordiske tanke skal være forsynet med overfyldningsalarm
- Alle tanke, som er tilknyttet et olie-fyr, skal have enstrengt rørføring til olietank
- Overjordiske tanke skal stå på fast underlag

Det er vigtigt, at ovennævnte krav er opfyldt af hensyn til forsikringen ved en eventuel olieforurening.

OLIEFORURENING

Hvad kan jeg gøre for at forebygge olieforurening?

- Hold øje med dit olieforbrug.
- Få olietanktekniker til at foretage et miljøtjek af dine tankinstallationer, både rørforbindelser og tank

Hvis du konstaterer en lækage eller har mistanke om utæthed på din olietank, skal du straks anmelde det til Natur og Miljø.

JEG BRUGER IKKE MIN OLIE-TANK

En nedgravet eller overjordisk olietank, som ikke er anvendt i længere tid, kan ikke regnes for tæt. Det anbefales, at tanken tjekkes for utætheder inden fornyet påfyldning. En tom olietank har større risiko for at blive utæt.

ANMELDELSE AF OLIE-TANK

Opstilles eller udskiftes olietanken på din ejendom, skal det anmeldes til Natur og Miljø. Anmeldelsen skal ske 14 dage før opstilling. Rekvirer anmeldesskemaer ved opstilling eller fjernelse af olietank hos Natur og Miljø.

”OPSTILLES ELLER UDSKIFTES OLIE-TANKEN PÅ DIN EJENDOM, SKAL DET ANMELDES TIL NATUR OG MILJØ. ANMELDELSEN SKAL SKE 14 DAGE FØR OPSTILLING”.

Anmeldelsen skal sendes, og der skal vedlægges kopi af tankattest og skitse over tankens placering på ejendommen.

SLØJFNING AF OLIE-TANK

Tanken tømmes helt for restindhold. Nedgravet tank skal enten graves op, eller påfyldningsstuds og udluftningsrør skal fjernes (afblændes), så påfyldning ikke kan finde sted.

En tom overjordisk jerntank skal afleveres til godkendt jernhandler. Anmeldelse om sløjfning af tanke skal meddeles til Natur og Miljø på kommunens anmeldesskemaer.

En tom overjordisk jerntank kan afleveres på genbrugsstationen, såfremt der i toppen er skåret et hul på 60 x 60 cm for inspektion af at tanken er tømt for olie og slam.

Kæmpe-bjørneklo og andre invasive arter

Begrebet ”invasive arter” dækker over plante- og dyrearter, der af mennesket er blevet flyttet fra en del af verden til en anden og her påvirker hjemmehørende arter negativt. Det korrekte navn for disse arter er derfor ”ikke-hjemmehørende invasive arter”. I Danmark er Kæmpe-bjørneklo et godt eksempel. Planten findes naturligt i Kaukasus Bjergene, og mennesker har bragt den her fra, til blandt andet Danmark. Her i landet har planten bredt sig voldsomt og kan fuldstændig dække f.eks. en mose så alle de planter, der naturligt ville vokse i mosen bliver skygget ihjel.

Det er lovpligtigt at bekæmpe Kæmpe-bjørneklo i Odsherred Kommune ifølge en vedtaget indsatsplan. Ifølge bekendtgørelsen skal planten bekæmpes effektivt. Med det forstås, at planten dør og ikke reproducerer sig selv.

Alle lodsejere med Kæmpe-bjørneklo på deres arealer, har du pligt til at bekæmpe planten effektivt. Hvis den ikke bekæmpes, kan kommunen påbyde dig at foretage bekæmpelse. Påbuddet

skal normalt efterkommes inden for 14 dage. Hvis ikke kan du straffes med bøde.

Kæmpe-bjørneklo er underlagt reglerne om krydsoverensstemmelse. Dvs. at lodsejere, der modtager landbrugsstøtte, kan blive trukket i den direkte støtte og/eller landdistriktsstøtten, hvis ikke planten bekæmpes på egne arealer. Det er vigtigt at komme i gang med bekæmpelsen i rette tid, og den skal foregå over flere år, for at komme den frøpulje, der allerede ligger i jorden, til livs. Samtidigt må planterne ikke sætte nye frø.

Det er især vigtigt at gøre sig klart, hvorvidt bekæmpelsen skal finde sted på et forholdsvis vådt eller tørt areal. Sprøjtgifte kan let trænge ned i vores vandreserver og forurene både overflade- og grundvand i våde områder. Derfor må sprøjtgifte aldrig bruges her. Ligeledes må sprøjtning som bekæmpelsesform ikke anvendes i beskyttede naturområder omfattet af naturbeskyttelseslovens § 3 uden dispensation fra kommunen.





INVASIVE ARTER

Der introduceres jævnligt nye arter i den danske natur. Mange vil umiddelbart dø, andre vil kunne overleve i en kortere periode eller i et begrænset område. Det er kun de få - de invasive - der vil sprede sig i den danske natur og påvirke de hjemmehørende arter negativt.

En tommelfingerregel siger, at kun ca. 1 % af de introducerede arter vil være invasive og have en negativ effekt på det bestående økosystem.

Der er også eksempler på nye arter, der betragtes som et plus for vor flora og fauna, f. eks. krokus, erantis, dådyr og fasan.

Det er meget svært at forudsige hvilken 1 % af de introducerede arter, der vil optræde invasivt, selvom der er nogle karakteristika, der ofte kendetegner invasive arter. Usikkerheden omkring hvilke arter, der vil blive invasive kan belyses med Kæmpe-bjørneklo som eksempel. Denne plante kom til Danmark midt i 1800-tallet uden at sprede sig nævneværdigt. I 1960'erne begyndte planten dog at spredes over hele landet, og er i dag et stort problem. I Odsherred Kommune findes der alle-

rede flere invasive plante- og dyrearter, der er eller vil blive en stor plage for flora og fauna. Det drejer sig om rynket rose, gyldenris, pileurt og dræbersnegl. Indtil videre er det kun lovpligtigt at bekæmpe én enkelt invasiv art, nemlig Kæmpe-bjørneklo, men det er ikke utænkeligt, at flere arter vil blive underlagt en lovpligtig bekæmpelse. Ikke mindst set i lyset af de økonomiske konsekvenser, invasive arter kan have. I 2002 estimerede man omkostningerne ved invasive arter på globalt plan til ca. 4,5 % af verdens BNP, eller ca. 6,6 billioner kroner.

Du kan se på Danmarks Miljøportal, hvorvidt arealer du ejer er udpeget som beskyttet natur,

<http://kort.arealinfo.dk/>

Hjemmesiden er ikke altid helt opdateret, så spørg for en sikkerheds skyld i Natur & Miljø, Odsherred Kommune.

LINKS TIL BEKÆMPELSESMETODER FOR KÆMPE-BJØRNEKLO

Links til bekæmpelsesmetoder for Kæmpe-bjørneklo:

www.odsherred.dk

www.skovognatur.dk

www.hededanmark.dk

Fortidsminder

I Odsherred Kommune har vi over 400 fortidsminder. Langt de fleste er de mange gravhøje fra Sten- og Bronzealderen, som står så markant mange steder i vores smukke natur og vidner om, at Odsherred altid har været i sted, hvor mennesker gerne ville bo.

Fortidsminder skal plejes og passes, ligesom den øvrige natur. For gør vi ikke det, forsvinder de. Et fortidsminde der er væk, kommer aldrig igen, og vi har derved mistet en del af vores fortid og muligheden for at lære af den.

Der er navnlig 3 ting, som har interesse, når vi taler om at værne om fortidsminderne:

- Tilsyn med, at fortidsminderne ikke beskadiges ved pløjning eller på anden måde
- Tilsyn med, at beskyttelseslinjer omkring fortidsminderne overholdes
- Pleje af fortidsminder

Tilsyn med fortidsminderne har Kulturarvsstyrelsen ansvar for. Man har uddelegeret ansvaret til en række af landets kulturhistoriske museer, og her i Odsherred er det Roskilde Museum roskildemuseum@roskilde.dk, der har opgaven. Ved regelmæssige tilsyn overvåger museet, at Museumslovens bestemmelser overholdes, bl.a. at der ikke pløjes for nær gravhøjene (2meter-bræmme). Hvis man som privatperson konstaterer dette, er man velkommen til at rette henvendelse til museet eller til kommunen, der så vil se på sagen og om nødvendigt foretage indberetning af forholdet. Det kan i øvrigt koste dyrt ikke at overholde reglerne, da landmanden kan risikere, at der trækkes i landbrugsstøtten.

Tilsyn med beskyttelseslinjer. Omkring alle fredede fortidsminder er der en 100 meter beskyttelseslinje. I henhold til Naturbeskyttelseslovens §18 stk. 1 må der inden for denne linje ikke foretages ændring i tilstanden af arealet. Dette betyder bl.a., at der ikke må foretages terrænændringer, bygges, dybdepløjes eller henstilles campingvogne og lignende. Hvis man alligevel ønsker at foretage sådanne dispositioner inden for en beskyttelseslinje, skal man have dispensation fra loven, og ansøgning skal sendes til kommunen.

PLEJE AF FORTIDSMINDER

Pleje af fortidsminder har flere formål.

For det første indeholder fortidsminderne en bank af viden om vores fortid, navnlig den del, hvor der ikke findes skriftlige kilder. Arkæologer og videnskabsfolk bliver stadig dygtigere, og kan få mere og mere viden frem fra fortidsminderne når de undersøger videnskabeligt.

Fredningen af fortidsminderne betyder imidlertid også, at der kun sjældent gives tilladelse til arkæologiske undersøgelser. Dette skyldes, at der kun er et begrænset antal fortidsminder tilbage, for nogen typeres vedkommende endog meget få.

For det andet indgår fortidsminderne i landskabet og giver det karakter. Dette var et væsentligt argument ved den oprindelige fredning (i 1937), og det gælder stadig.

Et tredje væsentligt argument for plejen er offentlighedens adgang til fortidsminderne. Oplevelsen af fortidsminderne - på det rigtige sted og

med en god formidling af viden om monumentets funktion i dets samtid - er for mange besøgende en langt større oplevelse end at læse om det i en bog eller se det i TV.

Odsherred Kommune overtog plejen af fortidsminderne fra det gamle Vestsjællands Amt i 2007. Kommunens forpligtelse er, at vi skal pleje de fortidsminder, der ligger på kommunens egen ejendom og vi kan pleje fortidsminder på privat grund. I praksis plejer kommunen i dag godt 50 fortidsminder, heraf langt de fleste i samarbejde med private lodsejere. De fortidsminder, der plejes, er udvalgt ud fra forskellige kriterier om arkæologisk interesse og placering i landskabet. Da midlerne til

pleje ikke er ubegrænsede, må der nødvendigvis ske en prioritering af plejeindsatsen, men vi prøver hvert år at inddrage nogle få nye fortidsminder under pleje.

Kommunen arbejder samtidig aktivt med at forbedre adgangen til, og skiltningen ved fortidsminderne. Vi håber gennem denne indsats inden for nogle få år at kunne præsentere publikum for opdateret skiltning og vejvisning til de fleste af de fortidsminder, der er under kommunal pleje. Endelig arbejdes der i samarbejde med bl.a. Odsherred Turistbureau på at forbedre formidlingen af fortidsminderne til vore mange borgere, såvel de fastboende som fritidshusejere og turister.



Beplantning/beskæring

BEPLANTNING MOD PRIVATE FÆLLESVEJE

Det er den enkelte grundejer, der skal sørge for, at beplantningen langs egen ejendom ikke er til gene for trafikken.

Du skal her være opmærksom på, at store køretøjer såsom lastbiler, slamsugere, brandbiler og renovationsvogne kræver mere plads end personbiler. Disse køretøjer skal kunne komme uhindret frem på vejene uden at få ødelagt sidespejle mv.

GØR DET TIL EN REGEL MINDST 1 GANG ÅRLIGT AT BESKÆRE BEPLANTNINGEN I SKELLINJEN MOD VEJEN. VÆR OPMÆRKSOM PÅ, AT DER MINIMUM BØR VÆRE 4,20 METERS FRI HØJDE OVER VEJAREALET. BESKÆRING FORETAGES SOM PÅ PRINCIPSKITSEN NEDENFOR.

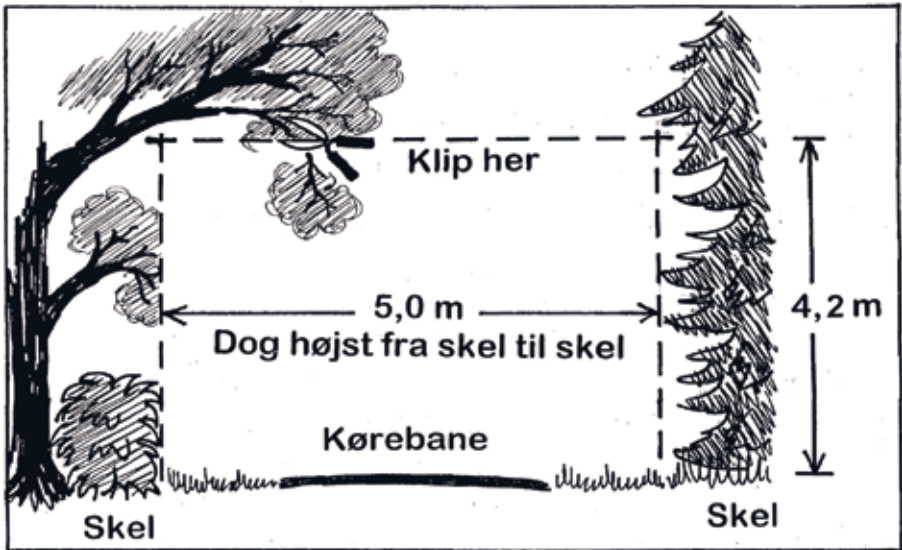

Er du medlem af en grundejerforening, kan du også rette henvendelse til bestyrelsen og forelægge problemet. Flere grundejerforeninger gør selv et stort arbejde for at få deres medlemmer til at foretage den nødvendige beskæring.

Kan tingene ikke løses i mindelighed, kan du skriftligt anmode kommunen om at foretage en besigtigelse af forholdene. Kommunen skal i så fald have konkrete oplysninger om, hvilken ejendom der klages over - f.eks. vejnavn og husnummer - og gerne en begrundelse

for klagen. Det er ikke tilstrækkeligt at klage over hele vejstrækninger. Såfremt beplantningen er til gene for færdslen, kan kommunen i henhold til lov om private fællesveje, § 47, kræve, at der foretages beskæring.

Vi skal gøre opmærksom på, at i henhold til lov om offentlighed i forvaltningen har kommunen pligt til at oplyse "klagerens" navn.

BEPLANTNING MOD OFFENTLIGE VEJE

Har du skel mod en offentlig vej, skal du som grundejer sørge for beskæring af egen beplantning. Dette gøres ved at foretage beskæring i skellinjen mod vejen, således at der ikke hænger beplantning ud over vejarealet, herunder rabatten, i 4,20 meters fri højde.

Vær opmærksom på om store køretøjer såsom lastbiler, busser og renovationsvogne kan passere ejendommen uden gener og uden at få ødelagt sidespejle mv.

Har du skel mod en sti eller et fortov, kan det være tilstrækkeligt at beskære i en højde af 2,75 meter over arealet. Det må vurderes i de enkelte tilfælde og er derfor kun vejledende

REGLER FOR PRIVATE FÆLLESVEJE

Definitioner

En offentlig vej er en vej, der er tilgængelig for almindelig færdsel og som administreres af staten eller kommunen.

En privat fællesvej er en vej, der er færdselsareal for en anden ejendom, end den ejendom, som vejen er beliggende på (når ejendommene ikke har samme ejer).

De fleste sommerhusveje og en del

veje i parcelhusområder, er private fællesveje. Forhold vedrørende disse veje reguleres efter lov om private fællesveje. Der kan være andre former for private veje, som ikke er omfattet af loven.

Veje i sommerhusområder behandles efter samme regler som veje i byområder.

En privat vej kan evt. samtidig fungere som offentlig sti.

Det er Byrådet, som beslutter, om en privat vej skal optages som kommunevej eller om en kommunevej skal ændres til privat vej.

Tilsyn

Kommunen fører tilsyn med private fællesveje, behandler indkomne sager, afholder vejsyn og udsteder påbud om vedligeholdelse.

SPØRGSMÅL OG SVAR

Hvad er min ret og pligt som "vej-ejer"?

Private veje er normalt en del af en privat ejendom. Ved angivelse af ejendommens areal anføres derfor: "heraf vej xx m²".

Har man et vejareal over sin ejendom, har man normalt ret til at færdes på arealet. Ejerforholdet er uden betydning for vedligeholdelsespligten. Vejareal er i øvrigt vurderet til 0 kr.

Der betales således ikke ejendomsskat af et vejareal, og ejerforholdet har primært en administrativ funktion.

Hvem skal vedligeholde en privat fællesvej i byområde?

Det skal ejerne af de tilgrænsende ejendomme. Normalt vedligeholder

grundejerne vejen ud for egen ejendom. I andre tilfælde kan der foreligge en kendelse, der nærmere beskriver hvordan og hvornår vejen vedligeholdes. Endelig kan vejen vedligeholdes efter frivillig overenskomst, fx af en grundejerforening.

Kommunen bestemmer i hvilket omfang og på hvilken måde vejen skal vedligeholdes.

Efter loven skal vejen holdes i god og forsvarlig stand under hensyn til færdselens art og størrelse.

Hvem skal vedligeholde en privat fællesvej på landet?

Det skal de grundejere, der har ret til at benytte vejen, og det skal de gøre i forhold til deres brug af denne. Er der ikke enighed om hvordan og hvorledes vejen skal vedligeholdes, kan kommunen afholde vejsyn og afsige kendelse om vedligeholdelsen.

Hvem skal rydde sne på en privat fællesvej?

De samme, som er forpligtet til at vedligeholde vejen, skal også rydde sne og træffe foranstaltninger mod glat føre. Pligten gælder både fortov og kørebane. Undtaget for pligt til snerydning er veje i sommerhusområder.

Hvem skal renholde en privat fællesvej?

De samme, som er forpligtet til at vedligeholde vejen skal også fjerne ukrudt og affald m.v. samt renholde grøfter, nedløbsriste og rørgennemløb.

Må man etablere en ny udkørsel til sin ejendom?

I byområder skal ændring af udkørselsforholdene godkendes af kommunen. Der tillades normalt kun 1 udkørsel pr. ejendom.

Hvor sættes hegn eller plantes hæk ved skel til vej?

Hegn skal sættes helt på egen grund, og hæk skal plantes i en afstand, så den til enhver tid kan holdes inden for skellinien, jf. hegnslovens § 11.

På hjørnegrunde kan der være tinglyst servitut om oversigtsareal, hvor evt. beplantning skal holdes nedklippet - normalt i en højde af 0,8-1,0 meter).

Hvem (ud over beboerne) må færdes på en privat fællesvej?

På veje i det åbne land må man færdes til fods eller på cykel, jf. naturbeskyttelseslovens § 26. Ejeren kan dog i visse tilfælde ved skiltning helt eller delvis forbyde færdsel, jf. mark- og vejfredslovens § 17.

På veje i byområder må man almindeligvis færdes, når færdselen er af samme karakter som beboernes egen færdsel. Uenighed om færdselsret ad en vej afgøres af domstolene.

Må man spærre en vej?

Private fællesveje og stier må ikke afspærres uden kommunens og politiets godkendelse. Bl.a. af hensyn til brandvæsen og renovationskøretøjer gives tilladelse kun i særlige tilfælde.

Må man opsætte færdselsskilte på private fællesveje?

I et byområde skal opsætning af færdselstavler på private fællesveje godkendes af kommunen og evt. af politiet. På landet skal færdselstavler godkendes af politiet

Skel og hegn

Naboer må som regel selv bestemme, hvordan hegnet mellem deres ejendomme skal se ud, men hvis man ikke kan blive enig med sin nabo, skal man bruge reglerne i hegnsloven.

Andre bestemmelser kan eventuelt findes i lokalplaner, tinglyste servitutter m.v.

Lav en aftale

I første omgang bør naboer prøve at lave en aftale om det hegn, de er uenige om. Hvis det ikke er muligt, kan man anmode det lokale hegnsyn om at foretage en hegnsynsforretning, hvortil begge parter indkaldes.

Det er aldrig en god idé at gribe til selvtægt, herunder at gå ind på naboens grund uden at være inviteret.

Efter offentlighedslovens, forvaltningslovens og retsplejelovens bestemmelser har den, der klages over, altid krav på at se både klagen og andre dokumenter i sagen. Du kan derfor med fordel selv sende en kopi af begæringen direkte til den, der klages over.

Træer

Træer bliver normalt ikke regnet for et hegn, men i nogle tilfælde vil træerne tilsammen danne et hegn.

Hegnssynet vurderer, om træerne har karakter af et hegn. Den vurdering bygger bl.a. på, hvor mange træer der er, og om de er ensartede og af samme størrelse. Træerne skal stå på række og med kort indbyrdes afstand og ikke længere end 1,75 meter fra skellet. Endelig skal træerne udgøre en væsentlig del af skellets længde.

Ifølge hegnsloven må et træ ikke vokse ind i et fælleshegn og beskadige det, og træets grene må ikke være til fare for andre. Træer må heller ikke forhindre naboen i at færdes på sin grund med haveredskaber eller lignende.

Hvis man ønsker at klage over, at naboens træer skygger, eller at grenene vokser ind over ens grund eller lignende, skal man lægge sag an ved den lokale underret.

Hvis træerne udgør et hegn, kan man i stedet henvende sig til hegnsynet i kommunen.

Hegnssynet

Hegnssynet er et uafhængigt nævn, der består af 3 personer udpeget af kommunen. Hegnssynet vil søge at få naboerne til at indgå et forlig. Kan det ikke lade sig gøre, afgør Hegnssynet sagen.

En forudsætning for at Hegnssynet kan træffe en afgørelse, vil normalt være, at parterne er enige om hegnets placering i forhold til skellet. Er parterne





uenige om skellets beliggenhed, må dette fastlægges af en landinspektør. Kun landinspektører er autoriseret til at afsætte gyldige skel.

En hegnsynsforretning koster 1.125 kr. Det er Hegnsynet, der fastsætter fordelingen af beløbet. Som udgangspunkt er det den person, der taber sagen, som skal betale hegnsynet.

Hvor henvender man sig?

Du skal henvende dig til:

Odsherred Kommune
Hegnsynet
Nyvej 22
4573 Højby

Sekretær for Hegnsynet er Torkil Skov i Trafik & Anlæg. Han kan vejlede om principielle spørgsmål om hegn og hegnsloven, men ikke udtale sig i konkrete sager.

Anmodning om hegnsynsforretning skal ske skriftligt.

Du kan få yderligere information på Foreningen af Hegnsyns hjemmeside på www.hegnsyn.dk, hvor du bl.a. kan finde folderen Hegn og godt naboskab og hegnslovens bestemmelser, samt skema til begæring af hegnsyn.

Skadedyr

ROTTEBEKÆMPELSE

Har du rotter på din ejendom, skal du anmelde det på kommunens hjemmeside www.odsherred.dk/rotter. Du kan også ringe til Borgerservice på tlf. 59 66 66 66.

Kommunens rottebekæmper, vil herefter komme på besøg. Da rottebekæmpelsen betales over ejendomsskattebilletten, koster det ikke ekstra at få besøg af rottebekæmperen.

Uanset hvor du bor, har du pligt til at anmelde rotteangreb.

HERRELØSE KATTE

Kommunen foretager ikke længere bekæmpelse af herreløse katte. Du kan evt. kontakte Kattens Værn på tlf. 38 88 12 00 eller på www.kattens-vaern.dk. Du kan bla. få oplyst hvad det koster at få indfanget en herreløs kat.

ØVRIGE SKADEDYR

Kommunen foretager kun bekæmpelse af rotter. Er du plaget af andre skadedyr, fx mosegrise, muldvarper, husmår, hvepse, myrer eller lignende, kan du evt. henvende dig til et skadedyrsbekæmpelsesfirma. Du kan se adresserne på disse i vejviseren eller på de gule sider.



Vandforsyning

I Odsherred Kommune varetages forsyningen med drikkevand af ca. 30 fællesvandværker. Omkring 400 ejendomme har dog egen drikkevandsforsyning. Kommunen fører tilsyn med, at vandkvaliteten opfylder de lovbundne krav.

I tilfælde af forsyningssvigt eller andre problemer rettes der i første række henvendelse til det vandværk, som ejendommen er tilsluttet. Oplysninger om vandkvalitet, tilslutning, takster og vedtægter mv. kan du ligeledes få hos dit eget vandværk.

Du kan finde dit vandværk ved at gå ind på kommunens kortside <http://netkort.odsherred.dk> og klikke af i "forsyning" => "vandforsyning", som også indeholder kontaktnumre til vandværket.

MARKVANDING OG ANDET ERHVERV

Kommunen er også myndighed både med hensyn til tilladelser og tilsyn med markvandingsanlæg og andet erhverv. Ansøgning om tilladelser sendes til kommunens Natur & Miljø afdeling.

SLØJFNING AF BRØNDE OG BORINGER

Brønde og borerer virker som åbne sår ned til grundvandsmagasinerne og skal derfor være forsvarligt indrettede, så forurening undgås. Kommunen kan forlange at ubenyttede brønde og borerer sløjfes. Brønde og borerer skal sløjfes når ejendommen tilsluttes vandværk.

Omkostningerne til sløjfning af brønde



og borerer afholdes af lodsejeren, og må kun foretages af en autoriseret brøndborer efter forudgående anmeldelse til kommunen. En liste med autoriserede brøndborere findes på hjemmesiden: http://www.geus.dk/departments/geol-info-data-centre/borefirm_a_bevis-dk.htm. Husk at underrette kommunens BBR-register, når din brønd eller boring er blevet sløjfet.

Byggeri i sommerhusområde

Hvornår skal du søge om byggetilladelse?

Ved opførelse af sommerhus eller tilbygning til sommerhus, gæstehus eller udestue skal du altid søge om byggetilladelse.

Hvorfor skal der søges om byggetilladelse?

Der skal søges om byggetilladelse, fordi kommunen skal undersøge, om bestemmelserne i Bygningsreglement 2010 (BR10) for denne type byggeri er overholdt. Desuden påser kommunen bl.a. om eventuelle lokalplaner, deklARATIONER og naturbeskyttelsesloven overholdes.

Hvordan skal der søges om byggetilladelse?

- Ansøgningen skal være skriftlig. Den skal enten sendes til Odsherred Kommune, Ejendom og Byggeri, Nyvej 22, 4573 Højby, afleveres til Ejendom og Byggeri, Rådhusvej 75, Fårevejle eller sendes på mail til kommune@odsherred.dk
- Ansøgningen skal indeholde oplysninger om adresse, matrikelnummer samt dateres og underskrives af ejer.
- Husk også at oplyse din mailadresse.

Ansøgningskema kan hentes på kommunens hjemmeside www.odsherred.dk under menupunktet "ONLINE SELVBETJENING".

Hvilket materiale skal sendes eller vedlægges?

Ansøgningen skal ledsages af:

- Situationsplan
- Plantegning
- Materialebeskrivelse, udvendige materialer og evt. udvendige farver
- Facadetegninger
- Kloakplan
- Kopi af deklARATIONER, som er tinglyst på ejendommen (rekvireres hos Tinglysningsretten i Hobro tlf. 99 68 58 00 eller www.tinglysning.dk).

Alle tegninger skal være målsatte og udføres i målestoksforhold samt påføres adresse og matrikelnummer.

Hvilke afstande skal der holdes til skel?

I sommerhusområder må sommerhuse, gæstehuse og udestuer ikke opføres nærmere skel mod vej, sti og nabo end 5,0 m. For tagudhæng på 0,5 m kan afstanden nedsættes til 4,5 m.

Hvor højt må der bygges?

Sommerhuse i sommerhusområder må kun opføres i én etage. Maksimal højde er 5,0 m for tag og 3,0 m for ydervæg langs mindst én langside, begge målt fra det naturlige terræn til hvor facaden kommer til skæring med tagfladen. Der henvises til illustration 1.

GENERELT

For at yde en god borgerservice for alle, har vi organiseret arbejdet med byggesager i et byggesagsteam på 10 medarbejdere, som skiftes til at passe telefonen. Det betyder, at når du ringer til tlf. 59 66 60 60 eller sender en mail til byggesag@odsherred.dk vil du kunne få svar på alle spørgsmål om byggeri eller specifikt din byggesag.

Ønskes yderligere information, se kommunens hjemmeside www.odsherred.dk under menupunktet "BOLIG, BYGGERI OG FLYTNING" eller send en mail til byggesag@odsherred.dk eller ved henvendelse til Ejendom og Byggeri, Rådhusvej 75, Fårevejle, tlf. 5966 6060.

Hvornår skal du anmelde byggeri

Ved opførelse af eller tilbygninger til carport, garage, overdækket terrasse, udhus, drivhus eller lignende bygninger på højst 50 m², skal det altid anmeldes, før du bygger.

Hvorfor skal byggeriet anmeldes?

Byggeriet skal anmeldes, fordi kommunen bl.a. skal undersøge, om bestemmelserne i Bygningsreglement 2010 (BR10) for denne type byggeri er overholdt. Desuden påser kommunen bl.a. om eventuelle lokalplaner, deklarerationer og naturbeskyttelsesloven overholdes.

Hvordan skal byggeriet anmeldes?

- Anmeldelsen skal være skriftlig. Den skal enten sendes til Odsherred Kommune, Ejendom og Byggeri, Nyvej 22, 4573 Højby, afleveres til Ejendom og Byggeri, Rådhusvej 75, Fårevejle eller sendes på mail til kommune@odsherred.dk
- Anmeldelsen skal indeholde oplysninger om adresse og matrikelnummer samt dateres og underskrives af ejer.
- Husk at oplyse din mailadresse ved anmeldelse

Anmeldesskema kan hentes på kommunens hjemmeside www.odsherred.dk under menupunktet "ONLINE SELVBETJENING".

Hvilket materiale skal sendes eller vedlægges?

Anmeldelsen skal ledsages af:

- Situationsplan
- Plantegning
- Facadetegninger
- Materialebeskrivelse
- Evt. afløbsplan
- Kopi af deklarerationer, som er tinglyst på ejendommen (rekvireres hos Tinglysningsretten i Hobro tlf. 9968 5800 eller www.tinglysning.dk).



Alle tegninger skal være målsatte og udføres i målestoksforhold samt påføres adresse og matrikelnummer.

Bygningens placering og højde i forhold til naboskel

Der må ikke opføres nogen form for bebyggelse nærmere skel end 2,5 m. Bygninger, der opføres mellem 2,5 m og 5,0 m fra skel mod vej, sti og nabo, skal overholde følgende betingelser:

- De sider, der vender mod skel, må ikke have en større samlet længde end 12,0 m.
- Ingen del af bygningens ydervægge eller tag må være højere end 2,5 m målt fra det naturlige terræn.
- Der må ikke udføres døre eller vinduer mod skel.
- Tagvand skal holdes på egen grund.

Der henvises til illustration 2.



Kommunen skal svare inden for 14 dage fra modtagelse af anmeldelsen, men vi bestræber os på at svare hurtigere. Hvis ejendommen ligger i et område med skovbyggelinie, kræver det dispensation efter naturbeskyttelsesloven at opføre ny bebyggelse.

Byggeri der ikke kræver anmeldelse

På hver grund kan der opføres indtil 2 selvstændigt beliggende småbygninger på højst 10 m² til udhusformål.

Afstanden til skel og til andre bygninger på samme matrikelnummer skal være mindst 2,5 m, og ingen del af bygningen må være højere end 2,5 m målt fra det naturlige terræn.

Ønskes yderligere information, se kommunens hjemmeside www.odsherred.dk under menupunktet "BOLIG, BYGGERI OG FLYTNING" eller send en mail til byggesag@odsherred.dk eller ved henvendelse til Ejendom og Byggeri, Rådhusvej 75, Fårevejle, tlf. 59 66 60 60.

Illustration nr. 1
SBI-anvisning 216:
Anvisning om Bygningsreglement 2010 (BR10)

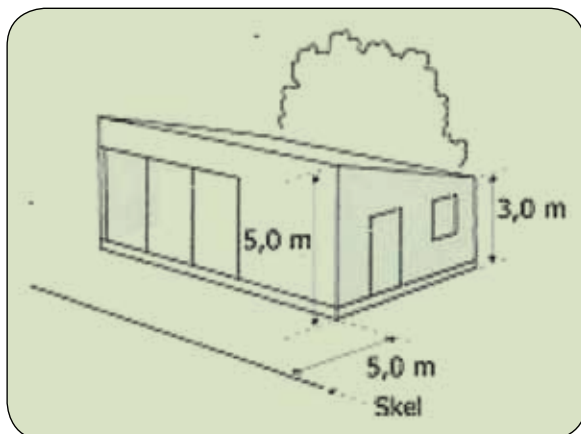
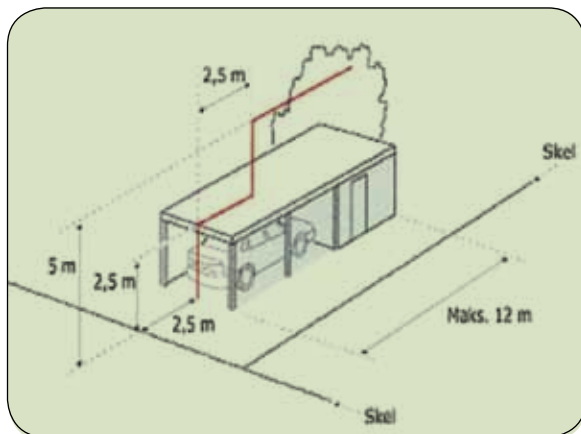

Illustration nr. 2
SBI-anvisning 216:
Anvisning om Bygningsreglement 2010 (BR10)



Alle tegninger skal være målsatte og udføres i målestoksforhold samt påføres adresse og matrikelnummer.

Bygningens placering og højde i forhold til naboskel

Garage, carport, overdækket terrasse, udhus, drivhus eller lignende mindre bygninger kan opføres i skel.

Opføres bygningerne nærmere skel mod vej, sti eller nabo end 2,5 m skal følgende betingelser overholdes:

- De sider, der vender mod skel, må ikke have en større samlet længde end 12,0 m.
- Ingen del af bygningens ydervægge eller tag må være højere end 2,5 m målt fra det naturlige terræn.
- Der må ikke udføres døre, vinduer eller lignende åbninger imod skel.
- Tagvand skal holdes på egen grund.

Kommunen skal svare inden for 14 dage fra modtagelse af anmeldelsen, men vi bestræber os på at svare hurtigere. Hvis ejendommen ligger i et område med skovbyggelinie, kræver det dispensation efter naturbeskyttelsesloven at opføre ny bebyggelse.

Byggeri der ikke kræver anmeldelse

På hver grund kan der opføres indtil 2 selvstændigt beliggende småbygninger til udhusformål på højst 10 m² hver. Afstanden til skel og andre bygninger på samme matrikelnummer skal være mindst 2,5 m, og ingen del af bygningen må være højere end 2,5 m målt fra det naturlige terræn.

Ønskes yderligere information, se kommunens hjemmeside www.odsherred.dk under menupunktet "BOLIG, BYGGERI OG FLYTNING" eller send en mail til byggesag@odsherred.dk eller ved henvendelse til Ejendom og Byggeri, Rådhusvej 75, Fårevejle, tlf. 59 66 60 60.

Byggesagsgebyrer

De gældende byggesagsgebyrer kan ses på kommunens hjemmeside www.odsherred.dk

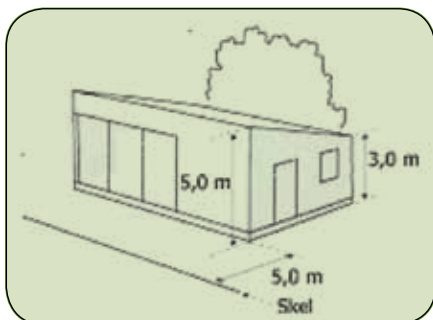

Illustration nr. 1

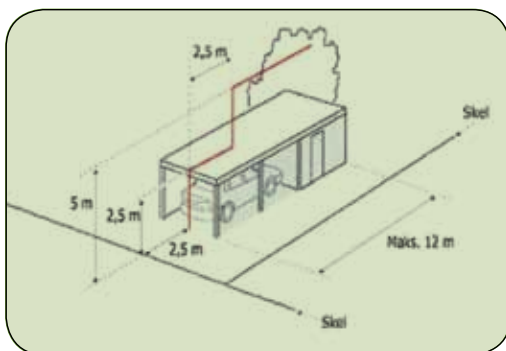

Illustration nr. 2

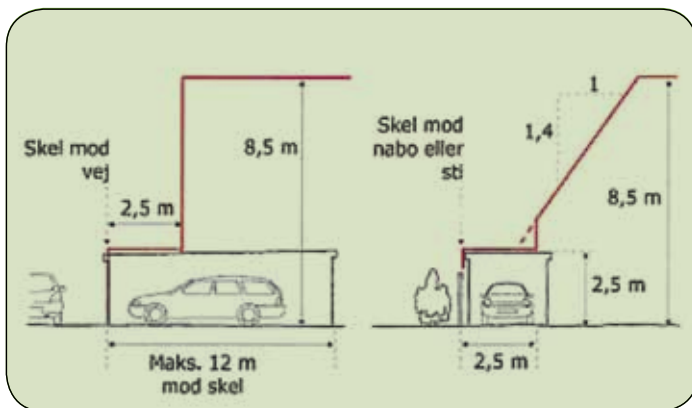

Illustration nr. 3

BBR (Bygnings- og Boligregistret)

Alle kommuner skal føre et Bygnings- og Boligregister - BBR, som viser faktiske, fysiske bygnings- og boligforhold i kommunen, jf. Lovbekendtgørelse nr. 160 af 08/02/2010.

OPLYSNINGSPLIGT

Der er din pligt som ejer at afgive oplysninger til BBR, jf. Bekendtgørelse nr. 1028 af 12/12/2002. Hvis du undlader at meddele oplysninger til registret eller forsætligt eller ved grov uagtsomhed afgiver urigtige oplysninger, kan dette straffes med bøde jf. samme Bekendtgørelse § 3.

Ejere af ejendomme, bygninger og tekniske anlæg m.v. skal meddele kommunen de oplysninger, som er af betydning for drift og ajourføring af BBR. Se hvilke BBR-data du skal indberette til kommunen (Ejendom og Byggeri) på www.bbr.dk.

Oplysningspligten kan også omfatte oplysninger, der ikke skal indgå i den kommunale byggesagsbehandling. Som eksempel herpå er ny tagbeklædning, ændring i varmeinstallationer, supplerende varme i form af brændeovn, pejs eller andet, udhuse på 10 m² og derunder. Endvidere pålægges ejer at dokumentere rigtigheden af de oplysninger, der meddeles kommunen til brug for registreringer i BBR.

Ændringer, som ikke kræver anmeldelse eller byggetilladelse, skal derfor meddeles til kommunen (Ejendom og Byggeri) på ejers initiativ.

BBR-MEDDELELSE

Samtlige ejere får ved afslutning af en byggesag og ved ejerskifte en BBR-meddelelse med oplysning om registrets indhold.

Registreringen i BBR skal beskrive de faktiske forhold om ejendommen. Dette er dog ikke et bevis for, at gældende love og bestemmelser er overholdt.

FEJL I BBR-MEDDELELSEN

Hvis der er fejl i BBR-meddelelsen, skal du meddele dette til BBR-myndigheden. Rettelsen skal fremsendes skriftligt, eventuelt på en kopi af BBR-meddelelsen, som du sender pr. mail til byggesag@odsherred.dk. eller til Odsherred Kommune, Ejendom og Byggeri, Nyvej 22, 4573 Højby. Mindre rettelser kan foretages telefonisk. Når registerføreren har kontrolleret oplysningerne evt. ved gennemgang af arkivmateriale, vil rettelsen blive foretaget i BBR-registeret, og du vil modtage en ny BBR-meddelelse.

Du kan i øvrigt se alle BBR-meddelelser på www.ois.dk (Den offentlige informationsserver).

Skorstensfejere

Al henvendelse vedrørende skorstensfejning skal ske direkte til skorstensfejeren.

I tidligere Dragsholm Kommune og Vig Sogn i tidligere Trundholm Kommune:

Jørgen Gustavsen
Industrivænget 7
4540 Fårevejle
Tlf. 59 62 00 42

I tidligere Nykøbing-Rørvig Kommune og tidligere Trundholm Kommune (minus Vig Sogn):

Svend Åge Madsen
Fasanalle 27
4500 Nykøbing Sj.
Tlf. 59 91 08 77
Mobiltelefon 24 47 81 77
e-mail: fejermadsen@nyka.dk



ODSHERRED KOMMUNE

Post: Nyvej 22 | 4573 Højby

Fremmøde: Rådhusvej 75 | 4540 Fårevejle

Telefon 59 66 66 66

Åbningstider og telefontider: Mandag-torsdag 10-14 | Torsdag tillige 16.00-17.30 | Fredag 10-12

www.odsherred.dk | kommune@odsherred.dk

Januar 2011 | Oplag: 40.000 | Kailow Tryk, Rødovre

PDF: www.odsherred.dk/denlillegroenne



CO₂-neutral produktion

CO₂-udledningen ved produktionen af denne opgave er neutraliseret ved at støtte klimaprojekter, der resulterer i en tilsvarende CO₂-reduktion.



Vi har svanemærkelicensen hvilket fortæller at vi viser ansvar for miljøet og ikke går på kompromis med kvaliteten.